

Hot Sounds

REMUS Youngtimers



	Silencieux	Silencieux avant (intermédiaire)	Tube avant (Non homologué)	Description	STOCK	Tarif unitaire TTC
--	------------	----------------------------------	----------------------------	-------------	-------	--------------------

EMBOUTS UNIVERSELS A SOUDER

Embouts d'échappement universels Longueur totale de la sortie : 360 mm Diamètre intérieur : 54 mm	006097 0503			sortie ø76 mm	1	36 €
Non homologué adapté pour les voitures de 70 à 150 Ch	001090 0505C			Silencieux 2 x 90 carbone	2	129 €

ALFA ROMEO

155 1.8l Twin Spark à partir de 92 1.8l Twin Spark 85kW à partir de 95 2.0l Twin Spark à partir de 92 2.5l V6 Twin Spark à partir de 92 2.5l TD à partir de 92	025092 0509			sil. arrière 135x75	1	183 €
--------------------------------------------------------------------------------------------------------------------------------------------------------------------------------------	-------------	--	--	---------------------	---	-------

155 à partir de 96	024096 0504			2 sorties	2	208 €
1.6l 16V Twinspark 88 kW	024096 0509			Silencieux 135x75mm	1	183 €
2.0l 16V Twinspark 110 kW Mod. 96 Raccordement Ø 52						

155	026095 0504			sil. ar. sortie 2x Ø 76 mm	1	189 €
2.0l Twinspark 16V Super 110 kW Mod. 95 Raccordement Ø 48	026095 0562			Silencieux look DTM	1	213 €

Alfa 164 Avec cataliseur	026089 0505			Silencieux 2 x 90	1	190 €
2.0l Twinspark 105 kW à partir de 9/89						
3.0l 135 kW à partir de 4/89						
3.0l Turbo 141 kW à partir de 8/88						
3.0l Turbo 150 kW à partir de 2/91						
2.0l Twinspark 106 kW à partir de 93						
3.0l 132 kW à partir de 93						
3.0l 155 kW à partir de 93						
3.0l QV 171 kW à partir de 93						

GTV	026296 0549				3	198 €
2.0l V6 Turbo 148 kW Mod. 96						

AUDI

A2	043000 0502			sil. arrière 2 sorties 92x78	1	215 €
1.4l 55kW à partir de 00						
1.4l TDI 55kW à partir de 00						

Pour l'Audi A2 le silencieux est composé du silencieux central et du coude avec sorties

A3 à partir de 9/96	045096 0568			Ne s'adapte pas au modèles diesel	1	289 €
1.6l 74/75 kW	045096 1540T			Silencieux 1 x 140x72 Titane	2	299 €

	Silencieux	Silencieux avant (intermédiaire)	Tube avant (Non homologué)	Description	STOCK	Tarif unitaire TTC
1.8l 92 kW				Adaptateur H	2	14 €
1.9l TDI 66 kW						
Adaptateur H pour 1.8l 92 kW						
Adaptateur H pour le montage sur les modèles 1.6l						
A3		046297 099*		sil. ar. PowerSound (coté gauche)	1	249 €
1.6l 74 / 75 kW à partir de 9/96				*montage obligatoire avec une des sorties ci-dessous au choix		
1.8l 92kW à partir de 9/96		0000 05G		sortie PowerSound Ø 90mm avec fix. univ.	3	41 €
1.9l TDI 66 / 81kW à partir de 9/96		0000 04G		2 sorties PowerSound Ø 76mm avec fix. univ.	1	69 €
1.9l TDI inject.pomp 96kW à partir de 9/96		0000 14M		sortie PowerSound 142x72mm avec fix. univ.	1	49 €
		0000 11		sortie PowerSound 135x75mm Rally-Design avec fixation universelle	1	97 €
		1000 05G		sortie diesel Ø 90mm droit	6	31 €
		1000 77		sortie diesel Ø 84mm estampillé	6	33 €
			Adaptateur H	pour modèle 1.6l		
Pour les modèles 1.6l / 1.9l, utiliser la fixation d'origine ref.. 1J0 253 144 + adaptateur H.						
ATTENTION: si montage sur modèle Diesel, un encrassement de la jupe arrière est possible						
A3		045096 1540T		Racing Sound Duplex 1 sortie titane G.D. 140x72 mm	2	299 €
1.8l Turbo 110 / 132kW à partir de 10/97		046297 099*		sil. ar. PowerSound (coté gauche)	1	249 €
1.9l TDI 74 / 81kW à partir de 10/97				*montage obligatoire avec une des sorties ci-dessous au choix		
1.9l TDI inject.pomp 96kW à partir de 10/97		0000 05G		sortie PowerSound Ø 90 mm fix. univ	3	41 €
		0000 04G		2 sorties PowerSound Ø 76 mm fix. univ	1	69 €
		0000 14M		sortie PowerSound 142x72 mm fix. univ	1	49 €
		0000 11		sortie PowerSound 135x75mm Rallye-Design avec fixation universelle	1	97 €
		1000 05G		sortie diesel Ø90mm droit	6	31 €
		1000 77		sortie diesel Ø84mm estampillé Rallye-Design avec fixation universelle	6	33 €
		1010 05G		sorties diesel PowerSound jeu 2x Ø 90 mm avec fixation universelle	2	93 €
Attention: tube Racing et silencieux avant inadaptés pour les diesels		1010 77		sorties diesel PowerSound jeu 2x Ø 84 mm avec fixation universelle	3	95 €
A3 à partir de 97		045096 1540T		Silencieux G/D 140x72 Titan	2	299 €
1.8l Turbo 110/132 kW						
1.9l TDI 74/81/96 kW						
A3 Turbo Quattro Typ: 8L à partir de 99		045399 0504		sil. arrière 2 sorties ø76	1	331 €
1.8l Turbo 110 kW						
1.8l Turbo 132 kW						
A3 Turbo Quattro Type 8L		045399 0504		sil. arrière 2 sorties ø76	1	331 €
1.8l Turbo 110 / 132kW à partir de 99						

	Silencieux	Silencieux avant (intermédiaire)	Tube avant (Non homologué)	Description	STOCK	Tarif unitaire TTC
A3 type 8P 1.9i TDI 77 kW à partir de 03 2.0i TDI 103 kW à partir de 03 2.0i FSI 110 kW à partir de 03	046003	0566		sil. ar. sortie 2x Ø 76 mm Rallye Design	2	244 €
A3 Quattro type 8P 3.2i V6 184 kW à partir de 03	043803	0504		sil. ar. sortie 2x Ø 76 mm	2	320 €
A4 à partir de 00 1.8i Turbo 110 kW	045000	0542		Silencieux 2 x 92x78mm	1	247 €
A4 Berline 1.9i TDI 85kW à partir de 04 2.0i 96kW à partir de 01 2.0i FSI 110kW à partir de 01	046001	0570F		sil. ar. 2 x ø102 Future Design	1	183 €
RS6 Quattro Break 4.2i 331 kW [BCY] à partir de 02	049102 0514ML			sil. ar. 1 sortie G. 142x72mm arête plate en biseau	1	258 €
	049102 0514MR			sil. ar. 1 sortie D. 142x72mm arête plate en biseau	1	258 €
A6 Berline et Avant à partir de 94 100 type C4 Berline et Avant 2.3i 98kW 5 cyl. à partir de 90	047091	0506		sil. arrière 2 sorties ø90	1	236 €
A6 Berline et Break à partir de 94 100 Berline et Break type C4 2.5i TDI 85kW à partir de 90 2.5i TDI 103kW à partir de 90 2.6i 110kW 6 Cyl. à partir de 90 2.8i 128kW 6 Cyl. à partir de 90	048591	0506		sil. arrière 2 sorties ø90	1	226 €
80 type B4 Berline / Avant 2.0i 66 / 85kW et TDi à partir de 91		046091	0300	silencieux avant	1	111 €
80 type B4 2.3i 98kW de 91 à partir de 91 à 94 Break 90 / 100 kW	046591	0509		sil. arrière sortie 135x75	1	204 €
BMW						
316i E36 73kW 4 cyl. à partir de 8/90	084091	0505		sil. arrière sortie ø90	1	304 €
318i E36 85kW 4 cyl. à partir de 8/90	084091	0506		sil. arrière 2 sorties ø90	1	350 €
Cà partir de rio / Coupé / Berline / Touring	084091	0562		sil. arrière 2 sorties 70 Racing Look	2	350 €
ATTENTION : découpe de jupe nécessaire avec sorties doubles						
320i E30 type A 206KA 95kW cata. à partir du 07/85 320i E30 type A 206KA 95kW cata. à partir du 11/88 320i E30 Cà partir de . type A 206KA 95kW cata. à p.du 12/86	087087	0506		sil. arrière 2 sorties ø90	1	363 €

	Silencieux	Silencieux avant (intermédiaire)	Tube avant (Non homologué)	Description	STOCK	Tarif unitaire TTC
325i E30 type A 256K1 125kW cata. à partir du 11/86 325i E30 type A 256K1 125kW cata. à partir du 11/88 325i E30 type A 256K1 125kW cata. à partir du 12/86 325i C à partir de . E30 type A 256K1 125kW cata. à p. du 12/88 et modèles 4RM Berline / Touring						
328i E36 et Touring 2.8l 142 kW à partir de 95	087095 0568			sil. ar. 2 sorties ø84 Rallye Design	1	381 €
316i E46 Berline / Touring 1.8l 85kW à partir de 01	086101 199*			sil. ar. PowerSound (gauche-droit)	2	286 €
		*montage obligatoire avec une des sorties ci-dessous au choix				
316i E46 Berline / Touring 1.9l 77kW à partir de 99	0010 05G			sortie PowerSound jeu 2x Ø 90 mm fix. univ.	3	109 €
	0010 11			sorties PowerSound jeu 2x 135x75mm Rallye-Design avec fixation universelle	2	164 €
318i E46 Berline / Touring 1.9l 87 kW à partir de 98	0010 66			sorties PowerSound jeu 2 doubles Ø 76 mm Rallye-Design avec fixation universelle	2	166 €
318 Ci E46 Coupé 2.0l 87 kW à partir de 00						
318i E46 Berline / Touring 2.0l 105 kW à partir de 02 ATTENTION: découpe de jupe arrière nécessaire pour les finitions motorsport						
320 E46 Berline / Touring 2.0l 110kW à partir de 98	088098 099*			sil. ar. PowerSound (coté gauche)	1	264 €
323 E46 Berline / Touring 2.5l 125kW à partir de 98		*montage obligatoire avec une des sorties ci-dessous au choix				
328i E46 Berline / Touring 2.8l 142kW à partir de 98	0000 05G			sortie PowerSound Ø 90 mm avec fix. univ.	3	41 €
323Ci E46 Coupé 2.5l 125kW à partir de 99	0000 04G			2 sorties PowerSound Ø 76 mm avec fix. univ.	1	69 €
328Ci E46 Coupé 2.8l 142kW à partir de 99	0000 14M			sortie PowerSound 142x72 mm avec fix. univ.	1	49 €
	0000 11			sortie PowerSound 135x75 mm Rallye-Design avec fixation universelle	1	97 €
	088098 199*			sil. ar. PowerSound (gauche-droit)	1	286 €
	0010 05G			sorties PowerSound jeu 2x Ø 90 mm fix. univ.	3	109 €
	0010 11			sorties PowerSound jeu 2x 135x75mm Rallye-Design avec fixation universelle	2	164 €
	0010 66			sorties PowerSound jeu 2 doubles Ø 76 mm Rallye-Design avec fixation universelle	2	166 €
320i E90 Limousine	082005 099			sil. ar. PowerSound (coté gauche)	1	257 €

	Silencieux	Silencieux avant (intermédiaire)	Tube avant (Non homologué)	Description	STOCK	Tarif unitaire TTC
--	------------	----------------------------------	----------------------------	-------------	-------	--------------------

2.0l 110 kW à partir de 05

*montage obligatoire avec une des sorties ci-dessous au choix

	0003 78			2 sorties PowerSound Ø 84 mm		
	0003 68			2 sorties PowerSound Ø 84 mm	6	103 €
	0003 04			2 sorties PowerSound Ø 76 mm		

323Ci E46 Cà partir de rio

2.5l 125kW à partir de 00

	087000 0504			sil. arrière 2 sorties ø76	1	250 €
--	-------------	--	--	----------------------------	---	-------

M3 E46

3.2l 252kW à partir de 01

	088001 1562		087500 0000	sil. ar. 2x2 sorties ø70 Racing Look G./D.	1	568 €
--	-------------	--	-------------	--------------------------------------------	---	-------

520d E39 2.0l Diesel 100kW à partir du 09/00

525d E39 2.5l Diesel 120kW à partir du 09/00

			087500 0000	Tube de raccordement (pour modèle 520d)	1	16 €
--	--	--	-------------	-----------------------------------------	---	------

ATTENTION: Ne peux s'intaller avec la jupe M-Technik pour le montage des échappements 087500 05.; utiliser le tube de raccordement 087500 0000

540i à partir de 93

4.0l 210 kW
et **Touring**

		088593 0300		Silencieux avant	1	183 €
--	--	-------------	--	------------------	---	-------

X5 E53

3.0l 170kW à partir de 00

4.4l 210kW à partir de 00

	089100 0588R			sil. ar. 2 sorties ø 84 Edition D.	1	236 €
	089100 0588L			sil. ar. 2 sorties ø 84 Edition G.	1	236 €

CHRYSLER

Jeep Wrangler à partir de 97

2.0l 87 kW

4.0l 130 kW

		119196 0500		Silencieux avant	1	168 €
--	--	-------------	--	------------------	---	-------

Jeep Cherokee Typ J

4.0l 131 kW

2.5l TD 85 kW

Eine Montage der BRINK AHV 2357 -Neu- ist nicht möglich!

		119197 0601		Silencieux 92x72mm	1	96 €
--	--	-------------	--	--------------------	---	------

Voyager SE châssis court et long

Voyager

2.5l 104kW à partir de 01

2.5l TD 104kW à partir de 01

3.3l 128kW à partir de 01

3.3l FWD 128kW à partir de 01

3.3l AWD 128kW à partir de 01

Jeep Grand Cherokee

		118001 0300		silencieux avant	2	166 €
	118001 0532			sil. arrière 2 sorties 82x67	2	181 €

	Silencieux	Silencieux avant (intermédiaire)	Tube avant (Non homologué)	Description	STOCK	Tarif unitaire TTC
--	------------	----------------------------------	----------------------------	-------------	-------	--------------------

4.7l 162kW à partir de 99

Voyager 3.3l 110 kW à partir de Mod. 93	118092 0300			Silencieux avant	1	158 €
------------------------------------------------	-------------	--	--	------------------	---	-------

CITROEN

Saxo sauf VTS, Bic et série avec gros pare-chocs	662091 0507			sil. arrière sortie 97x80	1	183 €
---------------------------------------------------------	-------------	--	--	---------------------------	---	-------

1.4l 55kW	662096 0568			Silencieux 2 x 84mm Rallye Design	2	209 €
------------------	-------------	--	--	-----------------------------------	---	-------

1.5l Diesel 40kW

1.6l à partir de 96

Xantia Break à partir de 95	126096 0501			Silencieux 92x72mm	1	193 €
------------------------------------	-------------	--	--	--------------------	---	-------

1.9l TD 66 kW

Xsara Break	125097 3507			sil. arrière sortie 97x80	1	156 €
--------------------	-------------	--	--	---------------------------	---	-------

1.4l 55kW à partir de 98

1.6l 65kW à partir de 98

1.8l 66 / 74 / 81kW à partir de 98

1.9l Diesel 50kW à partir de 98

1.9l TD 66kW à partir de 98

C2	121003 0505			sil. arrière sortie Ø 90 mm	1	165 €
-----------	-------------	--	--	-----------------------------	---	-------

1.1l 44kW à partir de 03

C3

1.1i 44kW à partir de 02

C2	122603 0505			sil. arrière sortie Ø 90 mm	1	93 €
-----------	-------------	--	--	-----------------------------	---	------

1.4l VTR Senso 54kW à partir de 03

1.4l HDi 50kW à partir de 03

1.6l 16V 80kW à partir de 03

C3

1.4i 54kW à partir de 02

1.4l HDI 50kW à partir de 02

1.6l 16V 80kW à partir de 02

C3 Pluriel	122503 0505			sil. arrière sortie Ø 90 mm	1	157 €
-------------------	-------------	--	--	-----------------------------	---	-------

1.4l 54kW à partir de 03

1.6l 16V 80kW à partir de 03

C5 Berline	126001 0588			sil. 2 sorties ø84 Edition	3	212 €
-------------------	-------------	--	--	----------------------------	---	-------

2.0l HDI 80kW à partir de 01

C5 Break	126201 3502			sil. 2 sorties 92x78	1	264 €
-----------------	-------------	--	--	----------------------	---	-------

2.0l HDI 80kW à partir de 01

C5 Berline	126501 0588			sil. 2 sorties ø84 Edition	1	208 €
-------------------	-------------	--	--	----------------------------	---	-------

2.2l HDI 16V 98kW à partir de 01

C5 Berline	126002 0588			sil. 2 sorties ø84 Edition	1	264 €
-------------------	-------------	--	--	----------------------------	---	-------

2.0l 16V 100kW à partir du 03/01

C8	666202 0504			sil. ar. sortie 2x Ø 76 mm	1	215 €
-----------	-------------	--	--	----------------------------	---	-------

2.0l HDI 79kW à partir de 02

	Silencieux	Silencieux avant (intermédiaire)	Tube avant (Non homologué)	Description	STOCK	Tarif unitaire TTC
--	------------	----------------------------------	----------------------------	-------------	-------	--------------------

DAEWOO

Espero	166097 0507			sil. arrière sortie 97x80	1	157 €
Berline 4 portes						
2.0l 77kW de 95 à 97						

FIAT

Seicento type 187			181098 0000	tube raccord pour 0.9l 29kW	1	35 €
0.9l 29kW à partir de 98						
1.1l 40kW (+ Sport) à partir de 98						

Stilo 3 et 5 portes			185002 0000	Tube non homologué pour 1.9l JTD 85 kW	2	54 €
1.2l 59 kW à partir de 01	185002 9999			kit montage pour modèle 1.2l 59 kW	2	8 €
1.6l 76 kW à partir de 01	185001 0568			sil. ar. 2 sorties ø 84 Rallye Design	1	225 €
1.8l 98 kW type 192 à partir de 02						
1.9l JTD 85 kW à partir de 02						
2.4l 125 kW à partir de 02						

Stilo SW Multiwagon 5 portes type 192	185103 3502			sil. arrière 2x 92x78 mm	2	204 €
1.6l 16V 76 kW à partir de 03						
1.9l JTD 59/85 kW à partir de 03						

Punto I TDS		184594 0300		silencieux avant	1	104 €
1.7l 51kW						

Punto I GT Turbo		185093 0300		silencieux avant	1	120 €
1.4l 96/98kW à partir du 09/97	185093 0540T			Racing Sound sortie titane 140x72 mm	1	150 €

Punto II type 188	185099 0568			Ne convient pas au diesel	1	220 €
1.8l HGT 96kW à partir de 99	185099 5568				1	288 €
1.9l JTD 59kW à partir de 99	185099 0540P			Racing Sound sortie inox 140x72 mm	1	147 €
1.9 JTD 63 kW à partir de 04						

ATTENTION: sur modèles diesel, un encrassement de la jupe arrière est possible

Bravo GT	185096 0532			sil. ar. 2 sorties 82x67 (rac. ø48mm)	2	166 €
1.8l 16V 83kW de 95 à 2000						

Punto II Type 188	185004 0504			sil. ar. sortie 2x Ø 76 mm	1	285 €
1.8l 16V 98kW à partir de 05						

Bravo HGT	187099 0568			sil. ar. 2 sorties ø84 Rallye Design	2	240 €
2.0l 20V 113kW à partir de 99						

Bravo	182000 0532			sil. arrière 2 sorties 82x67	1	179 €
1.2l 60kW à partir de 00						

Marea Berline	187097 0532			sil. arrière 2 sorties 82x67	1	181 €
----------------------	-------------	--	--	------------------------------	---	-------

	Silencieux	Silencieux avant (intermédiaire)	Tube avant (Non homologué)	Description	STOCK	Tarif unitaire TTC
2.0I 20S 108kW à partir de 9/96						
Coupé 16V Turbo 140kW modèle 94 2.0I 102kW à partir de 95	186094 0570			sil. arrière sortie ø102	1	215 €
Tipo						
1.4I 51/55kW type de moteur 160A1.046 1.6I 55/66kW type de moteur 149C2.046 1.6I 47kW type de moteur 159A3.046 1.8I 76/77kW type de moteur 159A4.046 2.0I 80kW type de moteur 159A5.046 2.0I 83kW type de moteur 159A6.046	186089 0300			silencieux avant	2	151 €
Tempra 1.6I Motortyp 159A3.046, 57 kW (78 PS)						
	184091 0501			sil. arrière sortie 92x78	2	157 €
Tempra 2.0I Type moteur 159A6.046, 83 kW 1.8I Type moteur 159A4.046, 77 kW						
	186089 0300			Silencieux avant	2	151 €
FORD						
Fiesta						
1.1I 36kW type GFJ à partir de 95 1.3I 43kW type GFJ à partir de 95, cata. 1.3I 44kW type GFJ à partir de 92	202092 0501			sil. arrière sortie 92x78	1	171 €
Focus Hayon DBW à partir du 10/98						
1.4I 55kW 1.6I 74kW 1.8I 85kW 1.8I TD 66kW jusqu'au 10/00 1.8I Endura DI 85kW à partir de 01 2.0I 96kW Adaptateur X1 pour montage sur 1.4I Adaptateur W1 pour montage sur 1.6I Modelle	206598 0501	Adaptateur X1 Adaptateur W1		sil. arrière sortie 92x78 Adaptateur X1 Adaptateur W1	2 7 3	79 € 9 € 9 €
Escort 1.8I Turnier Typ ANL à partir de 8/90						
Escort 1.6 I Turnier Adaptateur U pour 1.6I Turnier	206091 2502	Adaptateur U		sil. arrière 2 sorties 92x78 Adaptateur U	1	206 € 12 €
Escort RS 2000 2.0I Typ GAL 110 kW à partir de 8/90						
Escort 1.8 I Typ GAL 77 kW à partir de Mod. 92 Escort XR3i 1.8I Typ GAL 96 kW à partir de 92 Adaptateur U pour Escort 1.8I I	206091 0506	Adaptateur U		sil. arrière 2 sorties ø90 Adaptateur U	1	148 € 12 €

	Silencieux	Silencieux avant (intermédiaire)	Tube avant (Non homologué)	Description	STOCK	Tarif unitaire TTC
Escort Cosworth Typ à partir de LC4 2.0l 162 kW à partir de 93	206093 0507			sil. arrière sortie 97x80	1	209 €
Mondeo						
1.8l 16V 81/92kW à partir de 01	206001 0511L			sil. ar. sortie 135x75 Rallye Design G.	1	185 €
2.0l 16V 107kW à partir de 01						
2.0l 16V TD 66/84 kW à partir de 01						
Mondeo Turnier	206095 2541				1	170 €
2.0l 16V 97 und 100 kW Typ BNP						
Mondeo Clipper	207001 3502			sil. arrière 2 sorties 92x78	1	203 €
2.5l V6 125kW à partir de 01						
Probe GT Typ T22, 108 kW	206087 0502			sil. arrière 2 sorties 92x78	8	183 €
HONDA						
Jazz type GD	252502 0532			sil. arrière 2x 82x67 mm	1	247 €
1.4i 61 kW à partir de 02						
Civic Typ ED7		254088 0100		Silencieux avant	1	420 €
1.6l 80 kW à partir de 11/87						
1.6l 81 kW à partir de 11/89						
Civic 1600 VTI 3 portes à partir de 9/91bis 95		255092 0100		Silencieux avant	2	348 €
Typ EG6 118 kW						
Civic 1600 VTI 4 porte à partir de 9/91bis 95		255092 0100		Silencieux avant	2	348 €
Typ EG9 118 kW						
Civic Typ ED7		254588 0300		Silencieux avant	1	122 €
1.6l 80 kW à partir de 11/87						
1.6l 81 kW à partir de 11/89						
Civic CRX 16V Typ ED9 3-türig						
91 kW à partir de 6/88						
96 kW à partir de 11/87						
Civic type EG 3, EG 4, EG 5, EJ 9, EK 1, EK 3	253092 0562			sil. arrière 2 sorties ø70 Racing Look	1	226 €
1.3l DX 3 portes à partir du 09/91	253092 0572F			sil. ar. 2 sorties ø102 Future Design	1	120 €
1.4i 55kW						
1.4iS 66kW à partir de 96						
1.5l LSI 3 portes à partir du 09/91						
1.5l GTI 3 portes à partir du 09/91						
1.5l VEI 3 portes à partir du 09/91						
1.5i VTEC 84kW à partir de 96						
1.6l ESI 3 portes à partir du 09/91						
Découpe de la jupe arrière obligatoire pour les sorties doubles						

	Silencieux	Silencieux avant (intermédiaire)	Tube avant (Non homologué)	Description	STOCK	Tarif unitaire TTC
Civic 4 portes 1.4iS 66kW type EJ9 à partir de 96 1.5i LSI/AT 66 kW type EG8 à partir de 9/91 1.5i Vtec 84kW type EK3 à partir de 96 1.6i ESI 92kW type EH9 à partir de 9/91	253092 0501			sil. arrière sortie 92x78	3	164 €
Civic 3 et 5 portes 1.4i 16V 66 kW [D14Z6] à partir de 02 1.6i 81 kW [D16V1] à partir de 02	254002 0504			sil. ar. sortie 2x Ø 76 mm	1	199 €
Accord Coupé 2.2i 110kW type CD7 à partir de 94	256394 0502			sil. arrière 2 sorties 92x78	2	224 €
Accord Berline 4portes 2.0i 114 kW type CL7 à partir de 04 2.4i 140 kW type CL9 (2 embout sont nécessaires - systeme G/D!)	256504 0670			embout 1x Ø 102 mm	1	38 €
Prelude VTEC 2.2i VTi 136kW type BB8 à partir de 97	256597 0502			sil. arrière 2 sorties 92x78	2	227 €
Shuttle Typ RA3 à partir de 98 2.3i 110 kW	256598 0633				1	96 €

HYUNDAI

S-Coupé LS 1.5i 4 cyl. 62kW à partir de 9/91	285091 0000			Tube avant	1	36 €
--------------------------------------------------------	-------------	--	--	------------	---	------

LAND ROVER

Range-Rover à partir de 97 4.6i 165 kW	709197 0501R				1	141 €
Land-Rover Freelander kurzer und langer Radstand à partir de 98 1.8i 88 kW	705098 0500			Silencieux avant	3	140 €

MAZDA

121 1.3i 39kW type DB à partir du 02/91 1.3i 53kW type DB à partir du 02/91	452091 0507			sil. arrière sortie 97x80	1	155 €
Demio 1.3i 46kW à partir de 98 1.3i 53kW à partir de 98	452098 0504			sil. arrière 2 sorties ø 76	1	172 €
323F 1.8i 84kW 5 portes type BA à partir de 94	455094 0562			sil. arrière 2 sorties 70 Racing Look	1	213 €

	Silencieux	Silencieux avant (intermédiaire)	Tube avant (Non homologué)	Description	STOCK	Tarif unitaire TTC
323F	453098 0502			sil. arrière 2 sorties 92x78	1	196 €
1.3l 54kW type BJ à partir de 98 1.3i 16V 53kW type BJ à partir de 01 1.5l 65kW type BJ à partir de 98 1.6i 16V 70kW type BJ à partir de 01 1.6i 16V 72kW type BJ à partir de 01 1.6i 16V 73,5kW type BJ à partir de 01 1.8l 84kW type BJ à partir de 98 2.0l DITD 66kW type BJ à partir de 99 2.0l DITD 74kW type BJ à partir de 01						

MX-5			454097 0000	Tube avant	1	44 €
1.6l 66kW à partir de 97 1.8l 96kW à partir de 97						

Premacy	453098 0502			sil. arrière 2 sortie 92x78	1	196 €
1.8l 74kW à partir de 99 1.8l 84kW à partir de 99 Premacy Facelift 1.8i 74kW à partir de 01 2.0l DiTD 74kW à partir de 01						

MERCEDES

Classe E W124	508091 0501			silencieux sortie 92x78 G. / D.	1	330 €
200TE 87KW 220TE 110kW à partir de 93 et 94 230TE 97KW avant 93 280TE 145kW à partir de 93 300TE 132KW 300TE 24S 162KW 320TE 162kW à partir de 93 300TD 80KW à partir du 09/86 Attention montage avec attelage impossible						

E200 W210 T-Modell à partir de 96						
2.0l 100 kW	506096 0542			Silencieux 2 x 92x78mm	2	375 €
E230 W210 T-Modell à partir de 96 2.3l 110 kW						

E220 W124 2.2l 110 kW Coupé à partir de Mod. 94	506594 0548			Silencieux 2 x 74x65mm	1	286 €
E200 W124 Cà partir de rio 2.0l 100 kW à partir de Mod. 94 passend auf Serienheckschürze ohne Nachschneiden						

Classe E W210	506295 0502			sil. arrière 2 sorties 92x78	1	258 €
E200 2.0l 100kW à partir de . 96 (nécessite une légère découpe de la jupe arrière)						

	Silencieux	Silencieux avant (intermédiaire)	Tube avant (Non homologué)	Description	STOCK	Tarif unitaire TTC
E220 Diesel 2.2l 70kW à partir de 95						
E230 2.3l 110kW à partir de 95						
<hr/>						
E290 Turbo Diesel W210 T-Modell à partir de 96 2.9l 95 kW			508096 0000	Tube avant	1	40 €
<hr/>						
E320 T-Modell 3.2l CDI 145 kW à partir de 00						
E420 W210 T-Modell 4.2l 205 kW à partir de 96			508000 0000	Tube avant	1	46 €
E240 W210 T-Modell 2.4l V6 125 kW à partir de 97	506096 0542				2	375 €
E430 W210 T-Modell 4.3l V8 205 kW à partir de 97						
E320 W210 T-Modell 3.2l V6 165 kW à partir de 97						
<hr/>						
W211 à partir de 02	509302 0509ML			sil. arrière 135x75	1	194 €
E240 Limousine 2.6l 120/130 kW [M 112.913]						
E320 Limousine 3.2l 165 kW [M 112.949]						
E500 Limousine 5.0l 225 kW [M 113.967]						
E270 CDI Limousine 2.7l CDI 120/130 kW [OM 647.961]						
E320 Limousine 3.2l 165 kW à partir de 02						
E320 CDI Limousine 3.2l CDI 150 kW à partir de 02						
<hr/>						
500, 560 SE, SEC, SEL W126 à partir de 9/85 150 - 220 kW, m. u. o. Kat	509086 0502			sil. 2 sorties 92x78	1	384 €
<hr/>						
CLK 240 2.6l 125 kW à partir de 02	509202 0504			sil. ar. sortie 2x Ø 76 mm	2	249 €
CLK 270 2.7l CDI 125 kW à partir de 03						
CLK 320 3.2l 160 kW type E32 à partir de 02						
CLK 500 5.0l 225 kW à partir de 02						
<hr/>						
Classe C W202 à partir du 3/93 jusqu'au mod. 98 inclu	509097 0568			sil. ar. 2 sorties ø84 Rallye Design	1	244 €
C180 90KW Berline et break						
C200 100KW Berline et break						
C220 110KW Berline et break						
C230 110KW Berline et break						
C200 Diesel 55KW Berline et break						
C220 Diesel 70KW Berline et break						
C250 Diesel 83KW Berline et break						
C230 Compresseur 142KW						
C240 V6 2.4l 125KW à partir du 06/97						
C280 6cyl.142KW Berline et break						
C280 2.8l 145KW à partir du 06/97						
CLK W208						

	Silencieux	Silencieux avant (intermédiaire)	Tube avant (Non homologué)	Description	STOCK	Tarif unitaire TTC
--	------------	----------------------------------	----------------------------	-------------	-------	--------------------

CLK 200 2.0l 100KW à partir de 97 et C à partir de rio

CLK 230 Compresseur 2.3l 142KW et C à partir de rio

CLK 320 3.2l 160KW à partir de 97 et C à partir de rio

**ATTENTION: découpe de la jupe arrière obligatoire

ATTENTION : Pour les modèles C180/C200/C200D/C220D à partir du 06/97 l'adaptateur R1 doit être commandé séparément!

Classe C W203		506000 0300		sil. avant (sauf C180 Break)	1	121 €
C180 2.0l 95kW Berline et break à partir de 01	Distanzrohr Z			Adaptateur Z	1	8 €
C200 2.0l 120kW Compresseur Berline et break à partir de 00						
C220 2.2l CDI** 105kW Berline et break à partir de 00						
C200 1.8l 120kW Compresseur Berline à partir de 02						
C200 CGI 1.8l 125kW						

CLK W209		506000 0300		Silencieux avant	1	121 €
CLK 200 compresseur 1.8l 120 kW à partir de 02	Adaptateur Z			Adaptateur Z pour sil. Avant de série		12 €
CLK 200 CGI Coupé 1.8l 125kW pour sil. Avant de série utiliser l'adaptateur Z						

ML 320 à partir de 97		508397 0500			1	224 €
3.2l 160 kW						
ML 430 à partir de 97						
4.3l 200 kW						
ML 400 W163 à partir de 02						
4.0l CDI 184 kW						

MINI

Cooper type MK II		701599 0562		sil. ar. 2 sorties ø70 Racing Look	2	208 €
avec ou sans cata. et C à partir de rio						
1.3l 39kW type de moteur 12A2D à partir de 99						
1.3l 45kW type de moteur 12A2A à partir de 99						
1.3l 46kW type de moteur 12A2E à partir de 99						
1.3l 46kW à partir de 99						

MITSUBISHI

Lancer		555096 0504		sil. arrière 2 sorties ø76	2	203 €
1.3l 55kW type CAO à partir 93						
1.3l 55kW type CJO à partir de 96						
1.6l 83kW type CAO à partir 93						
2.0l Diesel 50kW type CAO à partir 93						
Carisma		555001 0502		sil. arrière 2 sorties 92x78	2	211 €
1.9l DID 75kW à partir de 01						

	Silencieux	Silencieux avant (intermédiaire)	Tube avant (Non homologué)	Description	STOCK	Tarif unitaire TTC
Sigma 3.0l V6 Type F10 à partir de 3/91	558092	0502		sil. arrière 2 sorties 92x78	1	221 €

NISSAN

Micra cata. 1.2l 40kW à partir de 10/88	602590	0505		sil. arrière sortie ø90	1	120 €
Sunny type N14 3 portes 1.4l 55kW à partir de 12/90 1.6l 16V 66kW à partir de 12/90	603591	0501		sil. arrière sortie 92x78	1	165 €
Sunny Typ N14 4-türig 1.4l 55 kW à partir de 12/90 1.6l 16V 66 kW à partir de 12/90	604091	0501		sil. arrière sortie 92x78	1	170 €
Terrano II Diesel 2.7l 74 kW kurzer Radstand			607093 0000	Tube avant	2	41 €
300 ZX à partir de 93 US-Version 3.0l 187/208 kW	608093	0502L		sil. 2 sorties 92x78	2	252 €

OPEL

Corsa A 1.0l 33kW de 83 à 05/91 1.2l 33kW de 83 à 05/91 1.2l 38kW de 83 à 05/91 1.2l 40kW de 83 à 05/91 1.3l 44kW de 83 à 05/91 1.4l 44/53/60kW de 83 à 05/91 modèles essence seulement	622083	0501		sil. arrière sortie 92x78	2	135 €
Corsa A GSI 1.6l 72/74kW de 89 à 08/90			622089 0300	silencieux avant pour modèle cata.	2	76 €
Corsa B 1.2l 40kW à partir du 03/93 1.4l 40kW à partir du 03/93 Diesel et TD à partir du 03/93 1.0l 40kW à partir de 04 1.2l 16V 48kW à partir de 04 1.4l 66kW à partir de 04 GSI 16V 80kW à partir de 04 1.5l TD 37 / 49kW à partir de 04			622094 0300 622093 0300 622093 0540P	sil. av. (sauf TD) raccord ø 45 ext. sil. av. (raccord ø 45 int.) Racing Sound sortie inox 140x72 mm	1 1 1	76 € 76 € 172 €
			622093 099*	sil. ar. PowerSound (coté gauche)	1	142 €
				*montage obligatoire avec une des sorties ci-dessous au choix		
			0000 05G	sortie PowerSound Ø 90 mm fix. univ	3	41 €
			0000 04G	2 sorties PowerSound Ø 76 mm fix. univ	1	69 €
			0000 14M	sortie PowerSound 142x72 mm fix. univ	1	49 €
			0000 11	sortie PowerSound 135x75 mm Rallye-Design avec fixation universelle	1	97 €
			1000 05G	sortie diesel Ø90mm droit	6	31 €
			1000 77	sortie diesel Ø84mm estampillé	6	33 €
			Adaptateur M	Adaptateur M pour modèles 1.0l		12 €

	Silencieux	Silencieux avant (intermédiaire)	Tube avant (Non homologué)	Description	STOCK	Tarif unitaire TTC
Kadett E Hayon 1.4i 44/55kW à partir du 06/89	622591 0568			sil. ar. 2 sorties ø 84 Rallye Design	1	202 €
Kadett E Break 1.3l / 1.6l / 1.8l / 2.0l GSI	622591 3502			sil. arrière 2 sorties 92x78	1	204 €
Astra F Hayon 1.4i 44kW à partir du 07/91 1.4i 55kW à partir du 07/91 1.4i 60kW à partir du 07/91 1.6i 52kW 1.6i 55kW 1.6i 74kW 1.7l Diesel 42/50kW 1.7l TD 60kW 1.8i 66kW 2.0 GSI 85kW Kadett E 1.4i 44/55kW à partir du 06/89	622591 0502C 622591 0568	622591 0400		silencieux avant sil. arrière 2 sorties 92x78 Carbone sil. ar. 2 sorties ø84 Rallye Design	1 2 1	107 € 247 € 202 €
Astra F Hayon jusqu'au châssis N°T... Fixation 3 trous 2.0i GSI 16V 110kW		626091 0300		silencieux avant	1	115 €
Astra F Berline et Cà partir de rio jusqu'au châssis N°T... Fixation 1 point sangle 1.4i 44/55/60kW à partir de 7/91 1.6i 52/55/74kW 1.8i 66kW 2.0l GSI 85kW (Cà partir de rio) 1.7l Diesel 42/50kW 1.7l TD 60kW	622591 2502	622591 0400		sil. av. sauf 1.7l Diesel 42/50kW sil. arrière 2 sorties 92x78	1 1	107 € 212 €
Astra F Break jusqu'au châssis N° T... Fixation 1 point sangle 1.4l 40kW 1.6l 52k/54/74kW 1.6l 16V 74kW moteur X16XEL à partir 95 1.7l Diesel 42/50/60kW 1.7l TD 60kW 1.8l 66kW 2.0l 85kW	622591 3502			sil. arrière 2 sorties 92x78	1	204 €
Astra F Break Fixation 1 point 1.8l 16V 92kW 1.8l 85kW jusqu'au châssis N° T...	625093 3502			sil. arrière 2 sorties 92x78	1	186 €
Astra F Hayon à partir de châssis N° T... Fixation 3 trous 1.4i 44kW		622591 0400		silencieux avant	1	107 €

	Silencieux	Silencieux avant (intermédiaire)	Tube avant (Non homologué)	Description	STOCK	Tarif unitaire TTC
--	------------	----------------------------------	----------------------------	-------------	-------	--------------------

1.4i 55kW
1.4i 60kW
1.6i 55kW 1.8i 66kW
1.6i 74kW 1.8i 66kW
1.7i Diesel 42kW
1.7i Diesel 50kW
1.7i TD 60kW

ATTENTION : sur modèles diesel, un encrassement de la jupe arrière est possible

Astra F Caravan à partir de Fg.-Nr. T... 3-Pkt-Aufhängung	626095 2502			sil. arrière 2 sorties 92x78	1	257 €
------------------------------------------------------------------	-------------	--	--	------------------------------	---	-------

Astra G-CC Schrägheck 3-und 5-türig à partir de 98	622098 0502			sil. arrière 2 sorties 92x78	2	189 €
1.2l 48 kW	622098 0506			sil. arrière 2 sorties ø 90	1	182 €
1.5l 55 kW à partir de 01	622098 0562			sil. arrière 2 sorties ø70 Racing Look	1	203 €

Astra G Hayon	625598 0509			sil. arrière sortie 135x75	1	186 €
3 et 5 portes	626098 0540P			Racing Sound sortie inox 140x72 mm	1	176 €
1.4l 16V 66kW X14XE à partir de 98						
1.6l 55/62kW Z16SE à partir de 01	626098 199*			sil. ar. PowerSound (gauche-droit)	2	290 €
1.6l 16V 74kW Z16XE à partir de 98				*montage obligatoire avec une des sorties ci-dessous au choix		
1.7l TD 50kW X17DTL à partir de 98	0010 05G			sorties PowerSound jeu 2x Ø 90 mm fix. univ.	3	109 €
2.0l 16V 100kW X20XEV à partir de 98	0010 66			sorties PowerSound jeu 2 doubles Ø 76 mm Rallye-Design avec fixation universelle	2	166 €
2.0l 117.7kW X20XER OPC à partir de 98	0010 11			sorties PowerSound jeu 2x 135x75mm Rallye-Design avec fixation universelle	2	164 €
2.0l DI 16V 60kW X20DTL à partir de 98	1010 05G			sorties diesel PowerSound jeu 2x Ø 90 mm avec fixation universelle	2	93 €
2.0l DTI 16V 74kW Y20DTH jusqu'à 7/02	1010 77			sorties diesel PowerSound jeu 2x Ø 84 mm avec fixation universelle	3	95 €
2.0l DTI 16V 92kW Y22DTR jusqu'à 7/02						
2.2l 16V 108kW Z22SE à partir de 01						

ATTENTION : sur modèles diesel, un encrassement de la jupe arrière est possible

Astra G Break	626098 3502			sil. arrière 2 sorties 92x78	2	186 €
1.4l 16V 66kW X14XE à partir de 98	626098 3506			sil. arrière 2 sorties ø 90	1	189 €
1.6l 55/62kW Z16SE à partir de 98	625598 3509			sil. arrière sortie 135x75	3	81 €
1.6l 16V 74/76kW Z16XE(P) à partir de 98	626098 3562			sil. arrière 2 sorties ø70 Racing Look	4	209 €
1.7L TD 50kW X17DTL à partir de 98						
1.7 DTI 16V 55kW X17DT à partir de 98						
1.8l 16V 85/92kW Z18XE à partir de 98						
2.0l 16V 100kW X20XEV à partir de 98						
2.0l 117.7kW X20XER OPC à partir de 98						
2.2l 16V 108kW Z22SE à partir de 98						
2.0l DI 16V 60kW X20DTL à partir de 98						
2.0l DTI 16V 74/92kW Y20DHT/Y22DTR jusqu'au 07/00						

**** installation attelage impossible**

	Silencieux	Silencieux avant (intermédiaire)	Tube avant (Non homologué)	Description	STOCK	Tarif unitaire TTC
Astra G Caravan 2.0l Turbo 141/147 kW 2.0l DTI 74 kW à partir de 7/02 2.2l DTI 92 kW à partir de 7/02	626102 3502			sil. arrière 2 sorties 92x78	1	252 €
Astra G Coupé 2.0l Turbo 140kW à partir de 01 2.2l DTI 92 kW à partir de 7/02	626001 0502			sil. arrière 2 sorties 92x78	2	220 €
Monterey 3.2l 130 kW à partir de 92	629092 0500			Silencieux avant	1	194 €
	629092 0601			Silencieux 92x72mm	1	153 €
Vectra A Stufenheck à partir de 9/88 Vectra A-CC Fließheck à partir de 9/88 1.6l 55 de 60 kW 1.8l 65 de 66 kW 2.0l 85 kW 1.7l Turbo Diesel 60 kW à partir de 92 Adaptateur T pour 1.6 l und Turbo Diesel		624088 0300	Adaptateur T	Silencieux avant Adaptateur T	1	112 € 12 €
Vectra C Limousine Diesel à partir de 02 2.0l DTI 74 kW 2.2l DTI 16V 92 kW	626302 0502			sil. arrière 2 sorties 92x78	1	207 €
Frontera Sport kurzer Radstand à partir de 11/98 2.2l 16V 100 kW 2.2l DTI 16V 85 kW	626298 0502			sil. arrière 2 sorties 92x78	2	134 €
Calibra 85 kW, 110 kW 16V à partir de 2/90 Calibra 4x4 85 kW Vectra 2000 16V 110 kW à partir de 1/89 bis Mod. 93 Vectra 4x4 16V 110 kW à partir de 1/89 Vectra 4x4 Stufenheck à partir de 1/89 65 kW o. Kat, 85 kW m. Kat, 95 kW o. Kat Calibra 16V 4x4 110 kW		625589 0300		Silencieux avant pour Vectra 2000 16V	1	186 €
Omega A-Caravan à partir de 7/87 bis 94 2.0l 73, 74, 85, 90 kW 2.4l 92 kW à partir de 7/87		626589 0300		Silencieux avant	1	87 €
	626089 3502			sil. arrière 2 sorties 92x78	2	212 €
Omega B 2.0l 85 kW, 100 kW à partir de 94	626094 0548			Silencieux 2 x 74x65mm	1	216 €
Zafira à partir de 02 2.0l Turbo 147 kW 2.0l DTI 74 kW à partir de 7/02 2.2l DTI 92 kW à partir de 02 und 7/02 Le montage d'un attache remorque est possible sur le DTI Zafira OPC à partir de 02	626002 0588			sil. ar. 2 sorties ø 84 Edition.	1	224 €

	Silencieux	Silencieux avant (intermédiaire)	Tube avant (Non homologué)	Description	STOCK	Tarif unitaire TTC
--	------------	----------------------------------	----------------------------	-------------	-------	--------------------

2.0l 16V Turbo 141 kW

PEUGEOT

106 à partir de 96	662091 0507			sil. arrière sortie 97x80	1	183 €
1.0l 33 kW	662096 0568			sil. ar. 2 sorties ø84 Rallye Design	2	209 €
1.1l 40 kW, 1.5l Diesel 40 kW						
1.4l 55 kW						
106 Typ 1C		662091 0300		Silencieux avant	2	110 €
1.1l 44 kW	662091 0507			sil. arrière sortie 97x80	1	183 €
1.4l 55 und 69 kW	662096 0568			sil. ar. 2 sorties ø84 Rallye Design	2	209 €
1.6l Rallye 74 kW Diesel						
106 GTI 16 V à partir de 96	664096 0506			sil. arrière 2 sorties ø 90	1	207 €
1.6l 87 kW	664096 0568			sil. ar. 2 sorties ø84 Rallye Design	2	207 €
	664096 0596P			Silencieux 2 x 90 poli	1	211 €
	662084 0511			sil. ar. sortie 135x75 Rallye Design	5	204 €
205 Typ 20A, 20C, 20D à partir de 7/87 36 kW, 44 kW, 55 kW	6 610 880 509			sil. arrière 135x75	1	138 €
205 GTI Typ 20C à partir de 88		665088 0300		Silencieux avant	3	116 €
1.9l 88 kW mit Kat	665088 0511			sil. ar. sortie 135x75 Rallye Design	6	163 €
205 CTI Typ 20D						
1.9l 75 kW mit Kat, 205 GT						
1.9l Diesel 49 kW						
306 2.0l 16V 110 kW und 112 kW	665094 0570			Silencieux 1 x 102mm	6	178 €
306 Hayon 1.8l 81 kW à partir de 97	665098 0508			Silencieux 2 x 80x65mm	1	209 €
306 Break à partir de 97	667898 0508			Silencieux 2 x 80x65mm	2	202 €
1.8l 81 kW						
1.9l TD 66 kW						
306 Tri corps à partir de 97	666598 0508			Silencieux 2 x 80x65mm	2	190 €
307 3-/5-portes à partir de 01	664001 1588				2	346 €
307 SW à partir de 02						
1.6l 16V 80 kW						
406 Limousine	665595 0570			Silencieux 1 x 102mm	1	202 €
1.9l TD 66 kW à partir de 95						
2.1l TD 12V 80 kW à partir de 96						
2.2l 116 kW à partir de 01						
807 Typ SV à partir de 02	666202 0504			sil. ar. sortie 2x Ø 76 mm	1	215 €
2.0l HDI 79 kW						

PONTIAC

	Silencieux	Silencieux avant (intermédiaire)	Tube avant (Non homologué)	Description	STOCK	Tarif unitaire TTC
TransSport 2.3l 108 kW	676094 0649				1	106 €

RENAULT

R19 Chamade 1.7l 54, 65, 66, 67 kW; 1.8l 65 kW 1.9l Turbo Diesel 66 kW (Phase 2)	734089 0501			Silencieux 92x72mm	12	169 €
Clio Sport à partir de 00 und à partir de 01 2.0l 16V 124 kW	736001 1511			sil. ar. 2 x sortie 135x75 Rallye Design	2	333 €
Mégane Scénic RX4 à partir de 00 2.0l 101,5 kW 1.9l dci 75 kW à partir de 01	735500 1505			Silencieux 90mm	2	358 €
Laguna Limousine à partir de 01 2.2l 16V dCi 110 kW	736202 0588			sil. 2 sorties ø84 Edition	1	280 €
Laguna Grand Tour à partir de 01 2.2l 16V dCi 110 kW	736202 3588			sil. 2 sorties ø84 Edition	1	313 €
Espace Typ K à partir de 02 2.2l dCi 110 kW	736302 0502			sil. arrière 2 sortie 92x78	1	290 €

ROVER

45 à partir de 99 1.6l 80 kW	753099 0502			sil. arrière 2 sortie 92x78	1	200 €
----------------------------------------	-------------	--	--	-----------------------------	---	-------

SAAB

9000 CS Turbo à partir de 4/92 2.3l 143 kW	786592 0507			sil. arrière sortie 97x80	1	228 €
------------------------------------------------------	-------------	--	--	---------------------------	---	-------

SEAT

Arosa à partir de 01 1.4l PD TDI 55 kW	953501 0504			Silencieux 2 x76mm	1	104 €
Inca à partir de 00 1.9l SDI 47 kW	955000 0532			sil. arrière 2 sorties 82x67	1	174 €
Ibiza Typ 6K 1.0l 33kW, 1.3l 40kW, 1.4l 44kW 1.6l 55 kW bis Mod. 95 1.9l Diesel 47/50 kW Raccordement Ø 42	790596 0507 790599 5568			sil. arrière sortie 97x80 TWIN	1 2	174 € 272 €

	Silencieux	Silencieux avant (intermédiaire)	Tube avant (Non homologué)	Description	STOCK	Tarif unitaire TTC
Ibiza Typ 6K		791093 0300		Silencieux avant	1	99 €
1.6l 55 kW Mod. 95						
1.6l 74 kW						
1.8l 66 kW						
2.0l 85 kW						
1.9l SDI 47 kW						
1.9l TD 55 kW						
Raccordement -Ø 50						
Ibiza Typ 6K à partir de 99	790599 5568			TWIN	2	272 €
1.0l 37 kW	791099 0596P			Silencieux 2 x 90 poli	1	175 €
1.4l 44 kW						
1.4l 44 kW à partir de 01						
1.4l 55 kW à partir de 01						
1.9l TDI 66/81 kW						
Ibiza Turbo à partir de 00	795500 0568			sil. ar. 2 sorties ø84 Rallye Design	1	204 €
1.8l 20VT-Turbo 115 kW						
Leon à partir de 00	045096 1540T			Silencieux 1 x 140x72 Titane	2	299 €
1.4l 16V 55 kW						
1.6l 74 kW						
1.8l 20V 92 kW						
1.9l TDI 66 kW						
1.9l TDI 81 kW						
Pour montage sur 1.4l et 1.6l utiliser l'adaptateur H						
Leon Turbo à partir de 00	795000 0568			sil. ar. 2 sorties ø84 Rallye Design	1	244 €
1.8l 20V Turbo 132 kW	795000 0588			sil. 2 sorties ø84 Edition	1	217 €
Leon 4-Motion à partir de 02/01						
2.8l V6 150 kW	798002 0588			sil. 2 sorties ø84 Edition	1	414 €
Cordoba u. Cordoba SX Modèle 3-portes		791093 0300		Silencieux avant	1	99 €
1.6l 55kW (Mod. 95)						
1.6l 74 kW						
1.8l 66 kW						
1.8l 16V 95 kW						
2.0l 85 kW						
1.8l 16V 95 kW						
1.9l SDI 47 kW						
1.9l TD 55 kW						
Toledo Typ 1L à partir de Mod. 96	795096 0504			sil. ar. sortie 2x Ø 76 mm	4	193 €
Avec nouvelle jupe arrière						
1.8l 65 kW						
u. Turbo Diesel 55 kW						

SKODA

Fà partir de ia Typ 6Y à partir de 1/00 pas pour break

802500 0502

sil. 2 sorties 92x78

1

173 €

	Silencieux	Silencieux avant (intermédiaire)	Tube avant (Non homologué)	Description	STOCK	Tarif unitaire TTC
1.4I 16V 74 kW						
1.4I MPI 50 kW						
1.4I 55 kW à partir de 02						
Octavia à partir de 97 und Kombi	805097 0506			sil. arrière 2 sorties ø 90	2	217 €
1.6I 55/74 kW						
1.8I 92 kW						
2.0I 85 kW à partir de 00						
1.9I TDI 66/81 kW						

SUBARU

Impreza	846002 0010			Pas pour 2.0I Turbo 155 kW	1	119 €
4WD Turbo Mod. 94 und 97	846100 0568			sil. ar. 2 sorties ø84 Rallye Design		
2.0I Turbo 155 kW						
WRX 4WD à partir de 00 und 02						
2.0I 160 kW						
STI AWD à partir de 02						
2.0I 195 kW						

SUZUKI

Baleno Kombi Typ EGC 31W à partir de 98	854098 3501				2	158 €
1.4I 63 kW						
1.6I 72 kW						
Baleno 4-portes à partir de 96	852096 0501			Silencieux 92x78mm	1	153 €
1.3I 63 kW Typ EGC11S						
1.6I 72 kW						
Vitara kurzer Radstand à partir de 9/89	854088 0500			Silencieux avant	1	114 €
1.6I 59/60 kW	854088 0603			Silencieux 1 x 76mm	1	68 €
Vitara kurzer Radstand à partir de 95	854088 0603			Silencieux 1 x 76mm	1	68 €
1.6I 16V 71 kW						
Grand Vitara Typ FT à partir de 98	857098 0500			Silencieux avant	1	160 €
2.0I 16V 94 kW						
2.0I TD 64 kW						
2.5I V6 106 kW						
X-90 à partir de 96	854088 0603			Silencieux 1 x 76mm	1	68 €
1.6I 71 kW						
Wagon R+ à partir de 00	852000 0500			Silencieux avant	2	78 €
1.3I 16V 56 kW						

TOYOTA

Camry 2.2I 96 kW à partir de 96	906596 0502			sil. 2 sorties 92x78	1	213 €
----------------------------------------	-------------	--	--	----------------------	---	-------

	Silencieux	Silencieux avant (intermédiaire)	Tube avant (Non homologué)	Description	STOCK	Tarif unitaire TTC
Yaris à partir de 99 1.0I VVT-i 50 kW	901099 0501			Silencieux 92x72mm	1	165 €
Yaris 1.3I VVT-i 63 kW à partir de 99 1.4I D-4D 55 kW à partir de 01	902099 0501			Silencieux 92x72mm	1	142 €
Yaris Verso à partir de 00 1.3I VVT-i 63 kW	902000 0501			Silencieux 92x72mm	1	155 €
Corolla Liftback/LimousineKombi à partir de 93 1.4I, 1.6I, 2.0I Diesel 53 kW	905093 0501			Silencieux 92x72mm	1	169 €
Corolla Verso E12 à partir de 02 1.8I 99 kW [E12J1] 2.0I D-4D 66 kW	906102 0502			sil. 2 sorties 92x78	1	210 €
Avensis Typ T22 Limousine und Liftback à partir de 98 1.6I 81 kW, 1.8I 81 kW, 2.0I 94 kW 2.0I TD 66 kW	906098 0501	906098 0300		Silencieux 92x72mm Silencieux avant	1	101 €
Avensis Typ T22 Kombi à partir de 98 1.6I 81 kW, 1.8I 81 kW, 2.0I 94 kW 2.0I TD 66 kW	906098 3501	906098 0300		Silencieux 92x72mm Silencieux avant	2 1	166 € 101 €
RAV4 SXA1 3/5-türig 2.0I 95 kW Mod. 94	906594 0601L				1	63 €
RAV4 3/5-portes 94 kW à partir de Mod. 97						
RAV 4 empatement court à partir de 00 1.8I 2WD 92 kW 2.0I 4WD 110 kW 2.0I 4WD D-4D 85 kW à partir de 01	906000 0509			sil. arrière 135x75	1	219 €
Landcruiser Typ J9 3 portes à partir de 96 3.0I Turbo Diesel 92 kW, 3.4I V6 131 kW	908596 0602			Silencieux 2 x 92x78mm	1	129 €
Supra Typ A7 à partir de 1/88 3.0I Turbo 173 kW mit Kat	908088 0502			sil. 2 sorties 92x78	2	243 €
Paseo à partir de 96 1.5I 66 kW	903096 0508			Silencieux 2 x 80x65mm	1	100 €

VOLKSWAGEN

Lupo ER in der Mitte 1.0I 37 kW Typ 6X à partir de 10/98 1.2I TDI 45 kW Typ 6E à partir de 99	953501 0504	Distanzrohr 0		sil. ar. sortie 2x Ø 76 mm Adaptateur 0	1 2	104 € 8 €
------------------------------------------------------------------------------------------------------------	-------------	---------------	--	--------------------------------------------	--------	--------------

	Silencieux	Silencieux avant (intermédiaire)	Tube avant (Non homologué)	Description	STOCK	Tarif unitaire TTC
1.4l 55 kW Typ 6X à partir de 10/98						
1.4l TDI Pompe-Düse 55 kW Typ 6X1 à partir de 00						
1.7l SDI 44 kW Typ 6X1 à partir de 00						
Sur modèle 1.2l TDI utiliser l'apièce d'origine -VW-Nr. 3AO 253 674 A						
Sur modèle 1.0l et 1.2l TDI utiliser l'adaptateur O						
Polo 2 und Polo 3 Typ 86C à partir de Mod. 95 33/40/47/55/57 kW						
			953091 0000	Tube avant	1	62 €
Polo G40 Coupé 83/85 kW Adaptateur M pour 33/40 kW						
	953091 0511			sil. ar. sortie 135x75 Rallye Design	1	238 €
	Adaptateur M			Adaptateur M		
Polo Typ 6N à partir de 10/94 1.0l 33 kW 1.3l 44 kW 1.6l 55 kW Polo Facelift Typ 6N à partir de 99 1.0l 37 kW 1.4l 40 kW 1.4l 16V 55 kW						
	952095 0596T			Silencieux 2 x 90 titane	1	189 €
Polo Typ 6N à partir de 96 1.4l 16V 74 kW Polo GTI 16V à partir de 00 1.6l GTI 16V 92 kW Adaptateur T pour 1.4l						
	954000 0568			sil. ar. 2 sorties ø84 Rallye Design	1	207 €
	Distanzrohr T			Adaptateur T	4	8 €
VW Polo Typ 6N à partir de 10/94 1.0l 33 kW 1.3l 40/44 kW 1.6l 55 kW						
	952995 0505RC			90mm	1	192 €
	Silencieux non homologué sur route ouverte					
Scirocco Typ 53B à partir de 87 1.6l 53 kW Motortyp RE 1.8l 66 kW Motortyp EX 1.8l 70 kW Motortyp JH						
	953087 0300			Silencieux avant	2	120 €
	953087 0502			sil. 2 sorties 92x78	1	225 €
Jetta GT à partir de 90 90, 107, 112 PS mit Kat à partir de Fgst. 1G-L-000001						
	954090 0504			sil. ar. sortie 2x Ø 76 mm	2	197 €
Golf II m. u. o. Kat à partir de 85 62 kW (84 PS) Golf II m. u. o. Kat 66 kW (90 PS) sauf modèle Edition Golf II Kat 79 kW (107 PS) sauf modèle Edition Golf GTI II à partir de 9/83						
	955083 0100			Silencieux avant	2	308 €

	Silencieux	Silencieux avant (intermédiaire)	Tube avant (Non homologué)	Description	STOCK	Tarif unitaire TTC
82 kW (112 PS)						
Golf II à partir de 9/83 ohne Kat 1.3I 37/40 kW 1.6I 51/55 kW			952083 0000	Tube avant	1	32 €
Golf II à partir de 8/85 alle Modelle mit Kat, à partir de Fgst. 19-6-18001 1.3I 37/40 kW		952085 0300		Silencieux avant	1	58 €
Golf II à partir de 8/87 à partir de Fgst. JB 000001 1.6I 62/66/79/82 kW	Adaptateur O			Adaptateur O	2	8 €
Golf II GTI 16V à partir de 85 1.8I 16V 102 kW	955085 0506			sil. arrière 2 sorties ø 90	1	207 €
Golf II GTI 16V mit Kat 1.8I 16V 95 kW	955085 0511			sil. ar. sortie 135x75 Rallye Design	1	220 €
Golf II Edition 66/79 kW						
Golf II G 60 à partir de 5/89 1.8I 118 kW mit Kat	955090 0506			sil. arrière 2 sorties ø 90	1	245 €
Golf III à partir de 7/91 40, 44, 55 kW			954092 0000		1	33 €
Golf III Cà partir de rio 1.6I 55 kW	954098 0502			sil. 2 sorties 92x78	1	215 €
Golf III Cà partir de rio Facelift Typ 1E à partir de 98 1.8I 55kW	954098 0572TD			Silencieux 2x102mm turbo design	1	227 €
Golf III VR6 à partir de 7/91 2.8I VR6 128 kW	959092 0400			Silencieux avant	1	129 €
Golf III GTI 16V 2.0I 16V 110 kW	959092 1511			DUPLEX 1x135x75 L/R	3	313 €
Golf III Variant Benzin 66/85 kW TD 55/66 kW	957593 2502			sil. 2 sorties 92x78	1	193 €
Golf III Variant à partir de 96 1.9I TDI 81 kW	957597 2502			sil. 2 sorties 92x78	1	199 €
Golf IV à partir de 10/97 1.4I 55 kW à partir de 98 1.6I 74/75/77 kW 1.8I 92 kW 2.0I 85 kW (Typ: 1J à partir de 99) 2.3I V5 125 kW à partir de 01 1.9I SDI 50 kW 1.9I TDI 66 kW	045096 0568 045096 1540T Adaptateur H			Ne s'adapte pas au modèles diesel Silencieux G/D 1 x 140x72 Titane Adaptateur H	1 2 14	289 € 299 € 14 €

	Silencieux	Silencieux avant (intermédiaire)	Tube avant (Non homologué)	Description	STOCK	Tarif unitaire TTC
--	------------	----------------------------------	----------------------------	-------------	-------	--------------------

Adaptateur F pour 1.8l 92 kW

pour le montage sur 1.4l, 1.6l et 1.9l SDI utiliser un adaptateur H

Bei 1.4l, 1.6l et 1.9l SDI-Modellen ist bei der Montage die Original-VW-Aufhängung, Teile-Nr.1J0253144, zu besorgen !

Golf IV à partir de 10/97 1.8l Turbo 110 kW 2.3l VR5 110 kW Typ 1J à partir de 98 1.9l TDI 74/81/85/96/110 kW (inkl. Pompe-Düse)	045096 1540T			Silencieux G/D 1 x 140x72 Titan	2	299 €
--------------------------------------------------------------------------------------------------------------------------------------------------	--------------	--	--	---------------------------------	---	-------

Bora Typ 1J à partir de 11/98 1.4l 55 kW 1.6l 74 kW 1.8l 92 kW 1.9l SDI 50 kW 1.9l TDI 66 kW 1.9l TDI 81 kW Adaptateur H pour 1.4l, 1.6l et 1.9l SDI pour le montage sur 1.9l SDI-utiliser la pièce d'origine VW- Nr. 1J0253144	956098 0502 956098 0506 Adaptateur H			sil. 2 sorties 92x78 sil. arrière 2 sorties ø 90 Adaptateur H	2 1 2	229 € 226 € 14 €
----------------------------------------------------------------------------------------------------------------------------------------------------------------------------------------------------------------------------------------------------------------	--------------------------------------------	--	--	---------------------------------------------------------------------	-------------	------------------------

Beetle à partir de 98 1.4l 16V 55 kW à partir de 01 1.6l 74/75 kW 1.8l Turbo 110 kW 2.0l 85 kW 1.9l TDI 66 kW 2.3l 110 kW 2.3l V5 125 kW à partir de 01	955098 0506 Adaptateur H			sil. arrière 2 sorties ø 90 Pour modele 1.4l 16V	1 2	229 € 14 €
-------------------------------------------------------------------------------------------------------------------------------------------------------------------------------------	-----------------------------	--	--	-----------------------------------------------------	--------	---------------

Bora Typ: 1J à partir de 11/98 Bora Variant Typ: 1J à partir de 7/99 Golf IV Variant Typ: 1J à partir de 6/99 1.4l 55 kW 1.6l 74 kW 1.8l 92 kW 2.0l 85 kW 2.3l V5 125 kW à partir de 01 1.9l SDI 50 kW 1.9l TDI 66 kW 1.9l TDI 81 kW 1.9l TDI 85 kW Adaptateur H pour 1.4l, 1.6l et 1.9l SDI pour le montage sur 1.4, 1.6 et 1.9l SDI-utiliser la pièce d'origine VW- Nr. 1J0253144	956099 0506 Adaptateur H			sil. arrière 2 sorties ø 90 Adaptateur H	2 2	238 € 14 €
-------------------------------------------------------------------------------------------------------------------------------------------------------------------------------------------------------------------------------------------------------------------------------------------------------------------------------------------------------------------------------------------------------------------------------------------------	-----------------------------	--	--	---------------------------------------------	--------	---------------

Caddy à partir de 00 1.9l SDI 47 kW	955000 0532			Silencieux 2 x 82x67mm	1	174 €
-----------------------------------------------	-------------	--	--	------------------------	---	-------

Corrado 16V Typ 53J à partir de 93 2.0l 100 kW	956094 0571R			Romulus	2	298 €
----------------------------------------------------------	--------------	--	--	---------	---	-------

Passat Lim. & Variant à partir de 10/93 Typ 35i 55 kW	954093 0504			sil. ar. sortie 2x Ø 76 mm	1	235 €
---------------------------------------------------------------------	-------------	--	--	----------------------------	---	-------

	Silencieux	Silencieux avant (intermédiaire)	Tube avant (Non homologué)	Description	STOCK	Tarif unitaire TTC
--	------------	----------------------------------	----------------------------	-------------	-------	--------------------

VOLVO

S/V 40 T4 Turbo	975097 0570TD			Silencieux 1 x 102mm	1	266 €
1.8l 147kW						
S/V 40 à partir de 99, Modèll 2000						
2.0l 118 kW						

EMBOUT SPORT à souder

Embout à souder	0541					
Embout à souder 97x80	0507			Embout 97x80		
Embout à souder 115 mm	0580			Embout 115		

Document non contractuel - Sauf erreur ou omission

REMUS.

Gamme Sport Label



2 x 92 x 78 mm référence 02
1 x 92 x 78 mm référence 01

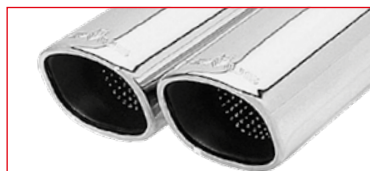

(coupées en biseau)
2 x 92 x 78 mm référence 42
1 x 92 x 78 mm référence 41



2 x 80 x 65 mm référence 08
1 x 80 x 65 mm référence 28



(coupées en biseau)
2 x 74 x 65 mm référence 48
1 x 74 x 65 mm référence 47



2 x Ø 76 mm référence 04
1 x Ø 76 mm référence 03
2 x Ø 90 mm référence 06
1 x Ø 90 mm référence 05
2 x Ø 102 mm référence 72
1 x Ø 102 mm référence 70



(avec logo REMUS)
1 x Ø 115 mm référence 80



(coupées en biseau)
2 x Ø 84 mm référence 56
1 x Ø 84 mm référence 55



1 x 120 x 74 mm référence 12



RALLYE DESIGN
2 x Ø 76 mm référence 66
1 x Ø 76 mm référence 65
2 x Ø 84 mm référence 68
1 x Ø 84 mm référence 67



EDITION
2 x Ø 84 mm référence 78
1 x Ø 84 mm référence 77



FUTURE DESIGN
2 x Ø 76 mm référence 04F
1 x Ø 76 mm référence 03F
2 x Ø 102 mm référence 72F
1 x Ø 102 mm référence 70F



EDITION
2 x Ø 84 mm référence 88
1 x Ø 84 mm référence 87

Les références des échappements "SPORT LABEL" sont indiquées dans le tarif par le code couleur :



Design des sorties d'échappement sport REMUS

Les numéros d'articles cités correspondent au code de fin des références des silencieux correspondants.

"Sport Label" correspond aux anciennes références "Classique" et "Romulus".



1 x 82 x 67 mm référence 31
2 x 82 x 67 mm référence 32



1 x 97 x 80 mm référence 07



1 x 102 x 68 mm référence 33
2 x 102 x 68 mm référence 34



1 x 135 x 75 mm référence 09
2 x 135 x 75 mm référence 10



RALLYE DESIGN

(Poli électrolytique)

1 x Ø 90 mm référence 05RC

TURBO DESIGN

2 x Ø 102 mm référence 72TD
1 x Ø 102 mm référence 70TD

2 x Ø 84 mm référence 88TD
1 x Ø 84 mm référence 87TD

1 x Ø 76 mm référence 03TD

1 x Ø 115 mm référence 80TD



1 x 138 x 90 mm référence 17

REMUS Sport Label :
Sonorité „Hot sound“ et look sur mesure.

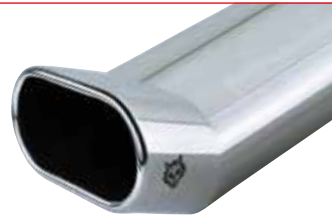

RALLYE DESIGN

1 x 135 x 75 mm référence 14M



SORTIE DIESEL

(Emission des gaz
d'échappement vers le bas)
1 x Ø 76 mm référence 04D



1 x Ø 127 mm référence 85



(roulé plat/biseauté)
1 x 135 x 75 mm référence 09M



(roulé plat/biseauté)
1 x 142 x 72 mm référence 14M



TWIN STREAM

1 x 150 x 85 mm référence 16

REMUS. Power Sound.

Une sonorité étonnante sur la route et complètement débridée sur les circuits : le système **REMUS** Power Sound permet de moduler la sonorité telle que vous la souhaitez.

Le son **REMUS** typique impressionne sur la route et lorsque le clapet est complètement ouvert, la sonorité fait battre le cœur des amateurs de sport. Le système Power Sound est disponible avec de nombreux designs de sorties interchangeables, en version simple ou duplex. Ce système comblera les plus exigeants, c'est un régal pour les yeux et pour les oreilles.

- Puissance et sonorité réglable : le son sur-mesure
- Libre circulation du son et de la puissance
- Nombreux designs de sorties disponibles pour les versions gauche/droite
- Sorties interchangeables
- Sorties en version simple ou duplex, finition acier inoxydable ou carbone
- Homologation CE



SON RACING
Non homologué

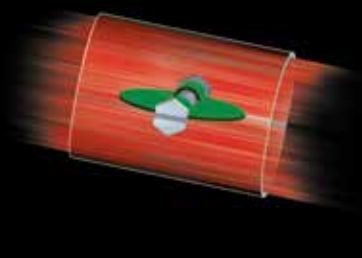

SON SPORT
Non homologué

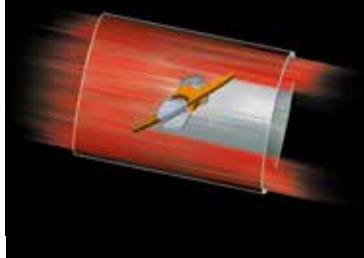

SON CE
Homologué

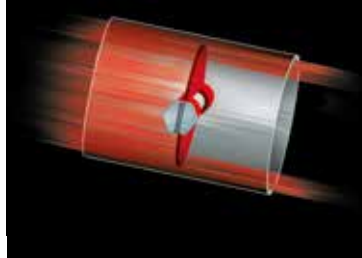



0000 04G
2 x Ø 76 mm



0000 05G
1 x Ø 90 mm



0000 11
1 x 135 x 75 mm



0000 14M
1 x 142 x 72 mm



0000 70
1 x Ø 102 mm



0000 78
2 x Ø 84 mm



0000 86
2 x Ø 110 mm Carbon



0000 02
2 x 92 x 78 mm
0000 01
1 x 92 x 78 mm



0000 66
2 x Ø 76 mm Rallye-Design

REMUS Power Sound :
3 sons différents en un seul silencieux
Sonorité „Hot sound“.



0003 04
2 x Ø 76 mm



0000 16
1 x 150 x 85 mm Twin-Stream



1000 05G
1 x Ø 90 mm



1000 77
1 x Ø 84 mm

Les références des échappements "POWER SOUND" sont indiquées dans le tarif par le code couleur :

REMUS.

Gamme Wild Label

“Wild Label” correspond aux anciennes références “Racing Sound” et “Hard Line”.

Acier inoxydable poli

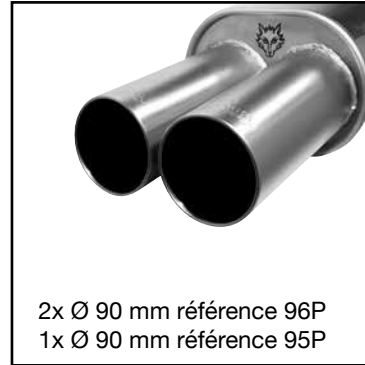

Titane



Acier bleuté look titane, 100% sport, procure la sonorité sportive du “Wild Label” sur route

Acier bleuté look titane.

